

Fișă pentru identificarea rulmenților lineari

Pentru a putea identifica corect rulmentul linear dorit, vă rugăm să completați cât mai multe dintre detaliile de mai jos:

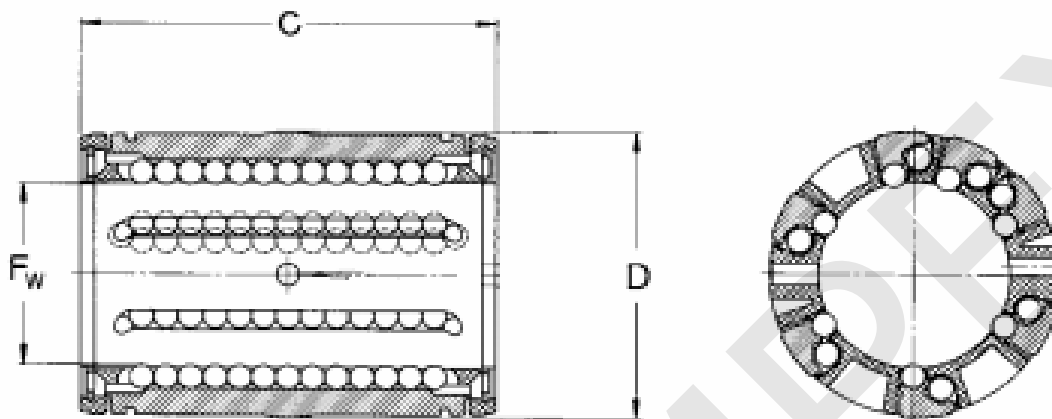

Explicații : $F_w =$ ____ (mm) - diametrul interior
 $D =$ ____ (mm) - diametrul exterior
 $C =$ ____ (mm) - lungimea rulmentului

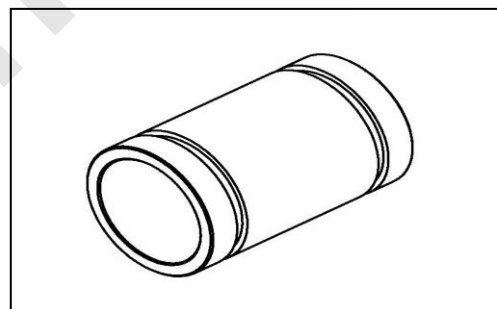

Codul de pe rulmentul vechi: _____

Numărul rulmenților ceruți (buc) : _____

Alte observații: _____

În cazul în care sistemul căutat este mai complex, vă rugăm să folosiți catalogul sau să contactați specialistul nostru în sisteme lineare.

Firma: _____

Persoana de contact : _____

E-mail : _____

Telefon : _____

Data: _____